

СПЕЦ

РУКОВОДСТВО ПО ЭКСПЛУАТАЦИИ И ПАСПОРТ ИЗДЕЛИЯ

Бензиновый генератор
«СПЕЦ»

Модели:

***SB-650, SB-800, SB-950, SB-1500, SB-1800,
SB-2500, SB-2700, SB-3800, SB-5000,
SB-6500, SB-3800E2, SB-5000E2, SB-6500E2,
SS-190E4.***



***Пожалуйста!
Перед началом эксплуатации
генератора, ознакомьтесь с инструкцией!***



Уважаемый покупатель!

Мы благодарим Вас за выбор техники «СПЕЦ». Прежде, чем начать использовать генератор, обязательно ознакомьтесь с данной инструкцией. Несоблюдение правил эксплуатации и техники безопасности может привести к выходу из строя аппарата и нанести вред здоровью.

Руководство содержит информацию по эксплуатации и техническому обслуживанию генератора СПЕЦ. Руководство считается неотъемлемой частью генератора и в случае перепродажи должно оставаться с аппаратом.

ОБЩЕЕ ОПИСАНИЕ

Генератор бензиновый (бензогенератор) - электроагрегат, в качестве первичного двигателя используется карбюраторный двигатель внутреннего сгорания, топливом для которого является неэтилированный бензин. Бензогенераторы являются бытовыми и применяются в основном для: резервного или аварийного энергообеспечения Вашего объекта. Эти универсальные миниэлектростанции предназначены для питания электроприборов, электроинструмента, садовой техники, освещения и другого оборудования. Оснащены большим топливным баком с датчиком уровня топлива, усиленной рамой, эффективным низкочастотным глушителем, не снижающим мощности двигателя. В этих агрегатах используются высокоэффективные генераторы с усиленной фазной обмоткой.

Модели SB-650, SB-800 и SB-950 - тихие портативные агрегаты. Лёгкий вес, малые габариты и низкий уровень шума делают эти миниэлектростанции незаменимыми мобильными источниками электричества.

ПРЕДУПРЕЖДЕНИЯ ПО БЕЗОПАСНОСТИ

Предупреждения о безопасности предохраняют вас от возможных опасностей, которые могут причинить вред вам или третьим лицам.



ОПАСНОСТЬ – Несоблюдение инструкций может причинить серьезный вред здоровью или привести к летальному исходу.



ПРЕДУПРЕЖДЕНИЕ – Несоблюдение инструкций может причинить серьезный вред здоровью или привести к летальному исходу.



ВНИМАНИЕ – Несоблюдение инструкций может причинить вред здоровью.

Каждое предупреждение объясняет вам возможную опасность, последствия, которые могут произойти, а также каким образом можно избежать или снизить риск причинения вреда здоровью.

Ответственность оператора

- В случае экстренной ситуации оператор обязан остановить генератор.
- Оператор обязан знать все функции управления генератором, выходных разъемов и соединений.
- Оператор обязан не допускать к работе с генератором третьих лиц не ознакомленных с настоящими инструкциями и детей.

Угроза отравления угарным газом

- Выхлопы двигателя генератора содержат ядовитый угарный газ. Вдыхание выхлопов может вызвать потерю сознания и привести к летальному исходу.
- При эксплуатации генератора в ограниченном пространстве или закрытом помещении воздух может содержать опасное количество выхлопных газов. Обязательно проветривайте помещение, в котором работает генератор.

Угроза получения электрического шока

- Генератор вырабатывает электроэнергию, которая может вызвать электрический шок при несоблюдении инструкций.
- Не эксплуатируйте генератор в условиях повышенной влажности. Храните генератор в сухом помещении.
- В случае длительного нахождения генератора на открытом воздухе необходимо обязательно проверять все электрические соединения перед началом эксплуатации.
- Не подключайте аппарат к электрической сети до тех пор, пока не установлен изоляционный выключатель (заземление).

Угроза пожара или ожогов

- При работе выхлопная система генератора сильно нагревается, что может вызвать воспламенение некоторых материалов. Во избежание этого:
 - храните генератор на расстоянии не менее трех метров от построек, стен и иного оборудования во время его эксплуатации;
 - храните любые легко воспламеняемые материалы и вещества вдали от места эксплуатации генератора.
- Не прикасайтесь к выхлопной системе и двигателю установки до полного их остывания. Двигатель должен остыть перед тем как генератор будет убран на хранение в помещение.
- Бензин является легко воспламеняемым и взрывным веществом. Не курите и не допускайте наличия пламени и искр в зоне заправки генератора или в местах хранения топлива. Заправка генератора должна происходить в хорошо проветриваемом помещении при выключенном двигателе.
- Испарения топлива легко воспламеняются. Убедитесь, что пролитое топливо было удалено перед запуском генератора.



ПРЕДУПРЕЖДЕНИЕ!



Не подключайте генератор к электрической сети до тех пор, пока не установлен изоляционный выключатель (заземление).



Не эксплуатируйте генератор под воздействием влаги. Храните генератор в сухом помещении.

Генераторы бензиновые

ТЕХНИЧЕСКИЕ ХАРАКТЕРИСТИКИ

Модель	SB-650	SB-800	SB-950	SB-1500	SB-1800	SB-2500	SB-2700
Двигатель	2-тактный	2-тактный	2-тактный	4-тактный	4-тактный	4-тактный	4-тактный
Мощность рабочая, КВТ	0,5	0,65	0,75	1,2	1,5	2	2,5
Мощность максим., КВТ	0,65	0,8	0,9	1,5	1,8	2,3	2,7
Мощность двигателя л/с	2,4	2,4	2,4	5,5	5,5	6,5	6,5
Объём двигателя, см3	63	63	63	163	163	196	196
Шумность, дБ	-	-	-	64	64	65	65
Объём топливного бака, л	4	4	4	15	15	15	15
Объём масляного картера, л	-	-	-	0,6	0,6	0,6	0,6
Стартер	ручной	ручной	ручной	ручной	ручной	ручной	ручной
Размеры, мм	370x315x315	370x315x315	370x315x315	605x435x450	605x435x450	605x435x450	605x435x450
Вес, кг	19	19,5	20	39	40	42	43

Модель	SB-3800	SB-5000	SB-6500	SB-3800E2	SB-5000E2	SB-6500E2	SS-190E4
Двигатель	4-тактный	4-тактный	4-тактный	4-тактный	4-тактный	4-тактный	4-тактный
Мощность, КВТ	3	4	5	3	4	5	2/2,2
Мощность максим., КВТ	3,5	4,4	5,5	3,5	4,4	5,5	2,2/2,3
Мощность двигателя л/с	9	13	13	9	13	13	9
Объём двигателя, см3	270	389	389	270	389	389	270/270
Шумность, дБ	70	74	74	70	74	74	70
Объём топливного бака, л	25	25	25	25	25	25	25
Объём масляного картера, л	1,1	1,1	1,1	1,1	1,1	1,1	1,1
Стартер	ручной	ручной	ручной	электро	электро	электро	электро
Размеры, мм	690x520x570	690x520x570	690x520x570	690x520x570	690x520x570	690x520x570	710x540x670
Вес, кг	65	73	74	77	87	90	105
Сила тока, А	-	-	-	-	-	-	50-190

ПРИМЕЧАНИЕ!!! В моделях SB-600, SB-800, SB-950 используются 2-х тактные двигатели воздушного охлаждения. Топливом для данных агрегатов является смесь бензина с 2-х тактным маслом в соотношении 50:1

УПРАВЛЕНИЕ ГЕНЕРАТОРНОЙ УСТАНОВКОЙ

1. ВКЛЮЧЕНИЕ и ВЫКЛЮЧЕНИЕ ДВИГАТЕЛЯ

Положения выключателя:

OFF (ВЫКЛ) – остановка двигателя

ON (ВКЛ) – включение двигателя

START (ЗАПУСК) – запуск двигателя (для установок с электрическим стартером)

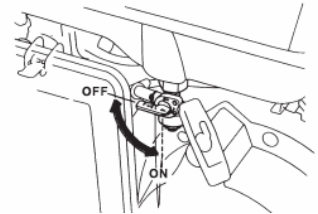

2. ТОПЛИВНЫЙ КЛАПАН

Топливный клапан расположен между топливным баком и карбюратором. Когда рычаг клапана находится в положении ON, то происходит подача топлива из топливного бака в карбюратор.

Убедитесь, что рычаг клапана находится в положении OFF после выключения двигателя.

3. ВОЗВРАТНЫЙ СТАРТЕР (Ручной пуск)

Для запуска двигателя необходимо слегка потянуть ручку стартера до тех пор, пока вы не почувствуете сопротивление, а затем, нужно сделать сильный рывок (в разумных пределах усилия) ручкой стартера.

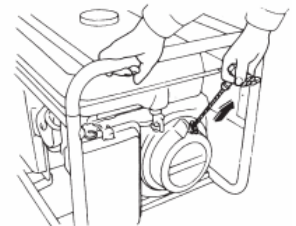

ВАЖНО! Не допускайте резкого возврата ручки стартера к двигателю. Аккуратно отпускайте ручку стартера, чтобы избежать возможного повреждения двигателя.

4. ДРОССЕЛЬНЫЙ РЫЧАГ (акселератор газа)

Дроссель необходим для обеспечения подачи обогащенной топливной смеси при запуске холодного двигателя. Он может быть перемещен вручную с помощью дроссельного рычага.

Переведя рычаг в положение CLOSED (закрыто) обеспечивается обогащение смеси. На некоторых моделях указана шкала уменьшения/увеличения открытия дроссельной заслонки карбюратора.

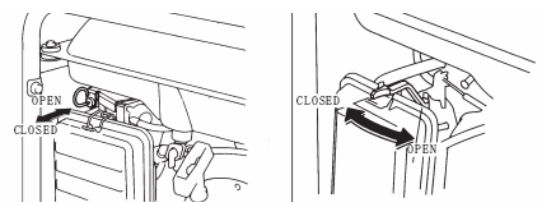

5. АВТОМАТИЧЕСКИЙ ПРЕРЫВАТЕЛЬ ЦЕПИ

Автоматический прерыватель цепи отключается в случае короткого замыкания или значительных перегрузок генератора на входе. Если прерыватель отключился автоматически, то необходимо убедиться, что суммарная электрическая нагрузка на генератор не превышает номинального значения мощности установки с учетом пусковых токов. Перед повторным включением перевести прерыватель в положение ON.

ON - включение

OFF - выключение

/Надпись на рис: ON – OFF/

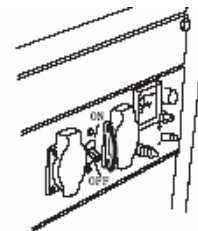

6. ЗАЖИМ ЗАЗЕМЛЕНИЯ

Зажим заземления генератора подсоединен к раме генератора.

7. КЛЕММА ПОСТОЯННОГО ТОКА

Клеммы постоянного тока могут использоваться только для зарядки аккумуляторов автомобильного типа на 12В. Клеммы красного цвета являются положительными (+), а клеммы черного цвета – отрицательными (-). Аккумулятор необходимо подключать к клеммам постоянного тока генератора с соответствующей полярностью (положительная клемма аккумулятора должна подключаться к красной клемме генератора, а отрицательная клемма аккумулятора к черной клемме генератора). При подключении и отключении аккумулятора – отключайте генератор.

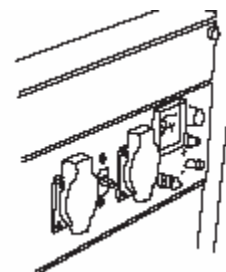

ПРИМЕЧАНИЕ: Не запускайте транспортное средство в случае, если зарядные кабели аккумулятора подключены, и генератор работает. Транспортное средство или генератор могут быть повреждены.

8. СИСТЕМА КОНТРОЛЯ УРОВНЯ МАСЛА

Система контроля уровня масла предназначена для предотвращения повреждения двигателя вследствие недостаточного количества масла в картере двигателя. До того как уровень масла в картере опустится ниже безопасного уровня, система контроля уровня масла автоматически отключит двигатель, и контрольная лампа загорится (выключатель двигателя при этом останется в положении ON).

9. ПРЕДОХРАНИТЕЛЬ ЦЕПИ ПОСТОЯННОГО ТОКА

Предохранитель цепи постоянного тока автоматически отключает цепь зарядки аккумулятора прямого тока в случае, если генератор перегружен, в случае неполадок с аккумулятором или неправильной установки полярности.

10. ПОДКЛЮЧЕНИЕ АККУМУЛЯТОРНЫХ ПРОВОДОВ

Клеммы постоянного тока могут использоваться только для зарядки 12 вольтовых аккумуляторов автомобильного типа.

Перед подключением зарядных кабелей к аккумулятору, который установлен на транспортном средстве отключите (-) отрицательную клемму аккумулятора транспортного средства.

 **ПРЕДУПРЕЖДЕНИЕ!** Аккумулятор выделяет взрывоопасные газы; предохраняйте аккумулятор от воздействия огня, храните вдали от возможных искр, не курите. Обеспечьте значительную вентиляцию помещения при зарядке или эксплуатации аккумуляторов.

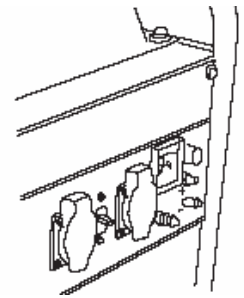

1. Подключите положительный (+) аккумуляторный кабель к положительной (+) клемме аккумулятора транспортного средства.
2. Подсоедините другой конец положительного (+) аккумуляторного кабеля к положительной (+) клемме генератора.
3. Подключите отрицательный (-) аккумуляторный кабель к отрицательной (-) клемме аккумулятора транспортного средства.
4. Подсоедините другой конец отрицательного (-) аккумуляторного кабеля к отрицательной (-) клемме генератора.
5. Запустите генератор.

ПРИМЕЧАНИЕ: Не запускайте транспортное средство в случае, если зарядные кабели аккумулятора подключены, и генератор работает. Транспортное средство или генератор могут быть повреждены.

11. ОТКЛЮЧЕНИЕ АККУМУЛЯТОРНЫХ ПРОВОДОВ

1. Остановите двигатель
2. Отключите отрицательный (-) аккумуляторный кабель от отрицательной (-) клеммы генератора.
3. Отключите другой конец отрицательного (-) аккумуляторного кабеля от отрицательной (-) клеммы аккумулятора транспортного средства.
4. Отключите положительный (+) аккумуляторный кабель от положительной (+) клеммы генератора.
5. Отключите другой конец положительного (+) аккумуляторного кабеля от положительной (+) клеммы аккумулятора транспортного средства.
6. Подключите (-) клемму аккумулятора транспортного средства.

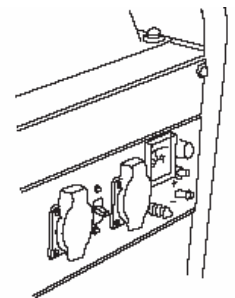

ПРЕДВАРИТЕЛЬНАЯ ПРОВЕРКА (ПРОВЕРКА ПЕРЕД ЗАПУСКОМ)

МАСЛО В ДВИГАТЕЛЕ

ПРИМЕЧАНИЕ: Моторное масло является основным фактором, влияющим на технические характеристики двигателя и его срок службы.

Проверяйте уровень масла перед каждой эксплуатацией генератора при выключенном двигателе.

Используйте 4х-тактное моторное масло высокого качества для двигателей внутреннего сгорания.

Машинное масло SAE 10W-30 рекомендуется для общего использования, при любых температурах. Машинное масло другой вязкости, указанное в таблице 2, может быть использовано только при температурном режиме указанном в таблице 2.

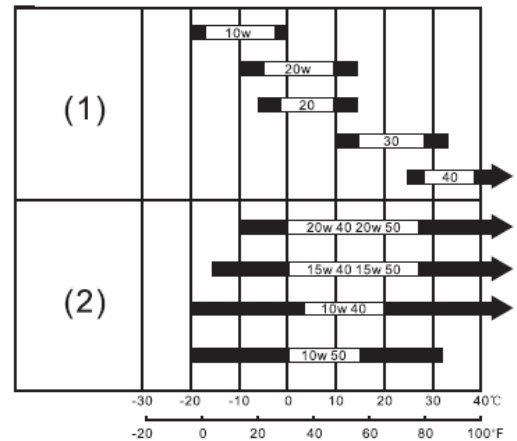

Таблица

2

ПРИМЕЧАНИЕ: Допустимый температурный режим для стабильной работы генератора от + 5 до + 30°C

1. Выкрутите крышку масляного сапуна (3) и протрите указатель уровня масла.
2. Проверьте уровень масла вставив указатель в отверстие масляного сапуна (1) не закручивая его.
3. Если уровень масла низкий, наполните сапун до горловины, не превышая максимальный уровень масла (2)



Рис. 3

ТОПЛИВО

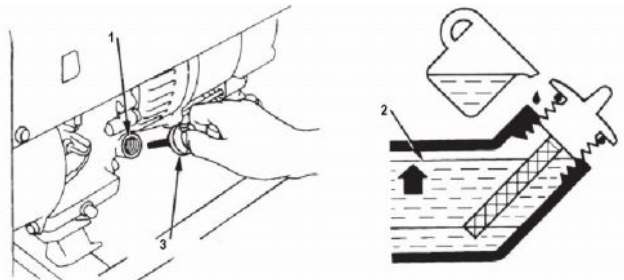

ПРЕДУПРЕЖДЕНИЕ!

- Бензин является легко воспламеняемым и взрывоопасным веществом.
- Заливайте топливо в хорошо проветриваемом помещении при выключенном двигателе. Не курите, не допускайте наличия искр и пламени в зоне хранения топлива и при заправки двигателя.
- Не допускайте переполнения топливного бака. После заправки убедитесь, что крышка бака надежно закрыта. Не разливайте топливо при заправке двигателя. Разлитое топливо может воспламениться. Если вы разлили топливо, тщательно протрите разлитое топливо перед запуском двигателя.
- Избегайте контакта топлива с кожей, не вдыхайте пары топлива.
- Храните топливо вдали от детей.

1. Крышка топливного бака
2. Указатель уровня топлива
3. Топливный фильтр

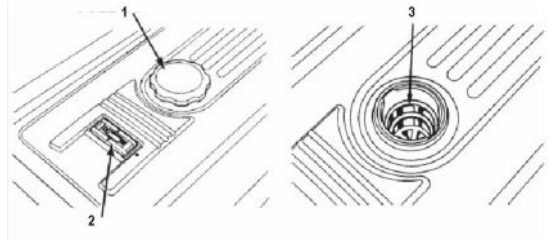

Используйте неэтилированный бензин с октановым числом не ниже 86. Не допускайте попадания воды и грязи в топливный бак.

ПРИМЕЧАНИЕ: В случае поломки генератора, вызванного эксплуатацией двигателя в ненадлежащих условиях, производитель снимает с себя обязательства по гарантийному ремонту.

ЭКСПЛУАТАЦИЯ БЕНЗИНОВОГО ГЕНЕРАТОРА

ЗАПУСК ДВИГАТЕЛЯ

1. Выкрутите крышку масляного сапуна и залейте масло. Залейте топливо в бак
2. Установите топливный клапан в положение ON (ВКЛ).
3. Если двигатель холодный переведите дроссельный рычаг в положение CLOSED (ЗАКРЫТО).
4. Поставьте переключатель двигателя в положение ON
5. Запустите двигатель.

Для моделей с возвратным стартером: Слегка потяните ручку стартера до тех пор как почувствуете сопротивление. После этого сделайте резкий рывок.

ПРИМЕЧАНИЕ: Не допускайте резкого возврата ручки стартера к двигателю. Аккуратно отпускайте ручку стартера, чтобы избежать возможного повреждения двигателя.

6. После того как двигатель прогреется, переведите дроссельный рычаг в положение OPEN (ОТКРЫТО).
7. Подключите нагрузку.
8. Генератор не должен работать без перерыва более 10-12 часов.

ОСТАНОВКА ДВИГАТЕЛЯ

В экстренных случаях:

1. Для остановки двигателя в экстренном случае переведите переключатель двигателя в положение OFF (ВЫКЛ).

При нормальной эксплуатации:

1. Поверните автоматический прерыватель переменного тока в положение OFF(ВЫКЛ).
2. Отключите электрическую нагрузку от панели розетки.
3. Переведите переключатель двигателя в положение OFF(ВЫКЛ).
4. Поверните топливный клапан в положение OFF(ВЫКЛ).

СВАРКА (только для модели SS-190E4)

Рисунок-1

1. Поставьте выключатель двигателя в положение **СТОП**. Отключите переключатель мощности (переведите в положение- клавиша в низ **ВЫКЛ.**), отключите переключатель системы защиты (положение тумблера в низ- **ВЫКЛ.**) и уберите вилку из штепсельной розетки (раздачи переменного тока 220 вольт). *Смотри рисунок-1*
2. При сварке систему защиты – не включать! (положение тумблера в низ- **ВЫКЛ.**)
3. Подсоедините сварочные провода.



ПРЕДУПРЕЖДЕНИЕ!

Неправильное

подключение может привести к травмам сварщика или к поломке аппарата.

4. Запустите двигатель, когда он нагреется, поставьте переключатель режима работы в крайнее левое положение (режим сварки см.рисунок-2).



Рисунок-2

5. Установите ручку переключателя силы тока (Смотрите рисунок-1) в необходимое положение. Приступайте к сварке.



ПРЕДУПРЕЖДЕНИЕ!

- Чтобы избежать искрения, провод с клеммой -земля должен быть хорошо закреплен к свариваемому предмету, а электрододержатель должен быть в руках сварщика, в то время как переключатель сварки включён.
- Нельзя подключать приборы в штепсельную розетку, когда переключатель сварки включён. Одновременно подавать постоянный ток (DC) для сварки и переменный ток (AC) для электрических приборов генератор не может! **Это может привести к выходу из строя генератора.**
- При сварке не отключать рычаг в крайнее левое положение (сварка **выкл.смотрите рисунок-2**), управление осуществляется только рукояткой регулировки сварочного тока.
- Тумблер «система защиты» должен быть включен только тогда, когда генератор используется не для сварки, а для подачи переменного тока электрическим приборам, розетка «220 вольт» (смотри рисунок-1).



Сварочный цикл

Сварочный цикл-это процентное отношение времени работы оператора за 10 мин. Например, при силе тока 140 ампер, сварочный цикл данного аппарата - 50%. Это означает, что при 140 амперах процесс сварки не превышает 5 минут. Чем выше сила тока, тем меньше сварочный цикл.



ВНИМАНИЕ: Не превышайте указанный сварочный цикл.

Использование переменного тока

Перед подсоединением силового кабеля и подключением приборов:

- Убедитесь, что аппарат находится в рабочем состоянии
- Если в работе аппарата замечены сбои, немедленно отключите его, и не используйте до устранения неисправности.
- Убедитесь, что сила тока не превышает той, на которую рассчитан аппарат. Никогда не превышайте установленную для аппарата силу тока. Работа с аппаратом на границе номинальной и максимальной мощности не должна превышать 30 мин.



ВНИМАНИЕ: Чрезмерная перегрузка может привести к срабатыванию автоматического выключателя. Использование аппарата более 30 мин. на максимальной мощности может значительно сократить срок его эксплуатации.

Выбор правильной силы тока для сварки

Измерьте толщину металлического листа, который Вы собираетесь варить. Для выбора правильного диаметра электрода и тока см. таблицу.

Толщина листа	Диаметр электрода	Ток (А)
От 2,0 до 3мм.	2,6мм.	50-80А
До 4мм.	3,2мм.	70-120А
До 6мм.	4,0мм.	110-170А
Больше 7,0мм.	5,0мм.	140-190А

Всегда делайте пробную сварку на ненужном кусочке металла, чтобы убедиться, что ток и толщина электрода выбраны правильно.

ТЕХНИЧЕСКОЕ ОБСЛУЖИВАНИЕ

Для нормальной работы генератора и продления срока его службы необходимо периодическое техническое обслуживание и регулировка. Выполняйте техническое обслуживание и проверку в периоды указанные в Графике технического обслуживания.



ПРЕДУПРЕЖДЕНИЕ! Выхлопные газы содержат ядовитый углекислый газ. Выключайте двигатель перед выполнением технического обслуживания.

ПРИМЕЧАНИЕ: Используйте только оригинальные запасные части для выполнения технического обслуживания и ремонта. Замена запасных частей, не соответствующих по качеству могут повредить генератор.

ГРАФИК ТЕХНИЧЕСКОГО ОБСЛУЖИВАНИЯ

Наименование детали или узла	Описание регулярных проверок	Ежедневные проверки	Первый месяц (или через 20 часов работы) (3)	Через 3 месяца (или через 50 часов работы) (3)	Через 6 месяцев (или через 100 часов работы) (3)	Через 12 месяцев (или 300 часов работы) (3)
Машинное масло	Проверить уровень масла	x				
	Заменить		x		x	
Воздушный фильтр	Прочистить	x				
	Заменить			x (1)		
Отстойник	Прочистить				x	
Свеча зажигания	Проверить, почистить				x	
Зазор клапана	Проверить, отрегулировать					x (2)
Топливный бак и фильтр	Проверить					x (2)
Система подачи топлива	Проверить, заменить при необходимости	Каждые два года (2)				

- (1) Техническое обслуживание необходимо выполнять чаще в случае, если генератор эксплуатируется в очень загрязненной среде.
- (2) Данные узлы должны проходить сервисное обслуживание в сервисном центре СПЕЦ.
- (3) Для профессионального использования – фиксируйте часы эксплуатации для определения интервалов выполнения технического обслуживания.

ЗАМЕНА МАСЛА В ДВИГАТЕЛЕ

Сливайте масло пока двигатель теплый для того, чтобы обеспечить быстрый и полный слив масла.

1. Снимите сливную пробку и уплотнительную шайбу, выкрутите крышку масляного сапуна и слейте масло.
2. Установите обратно сливную пробку и уплотнительную шайбу. Тщательно закрутите сливную пробку.
3. Наполните моторным маслом и проверьте его уровень.

1. Сливная пробка для масла.
2. Максимальный уровень масла.

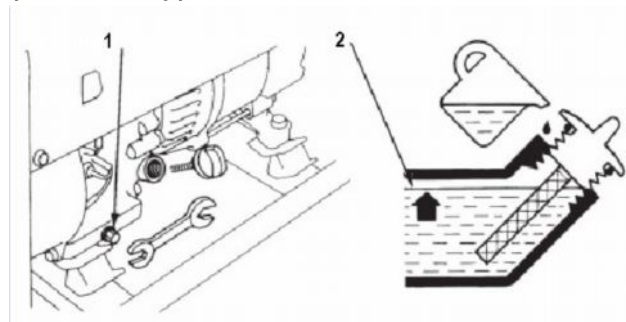

ОБСЛУЖИВАНИЕ ВОЗДУШНОГО ФИЛЬТРА

Грязный воздушный фильтр будет препятствовать нормальному проходу воздуха к карбюратору. Для того чтобы предотвратить возможные поломки карбюратора необходимо регулярно проводить техническое обслуживание воздушного фильтра. В случае использования генератора в сильно загрязненной среде, проводите техническое обслуживание более часто.

⚠ ПРЕДУПРЕЖДЕНИЕ! Использование бензина или воспламеняемых растворителей для чистки фильтра может привести к пожару или взрыву. Используйте только мыльную воду или невоспламеняемые растворы.

ПРИМЕЧАНИЕ: Никогда не запускайте генератор без воздушного фильтра. Это приведет к очень быстрому износу двигателя.

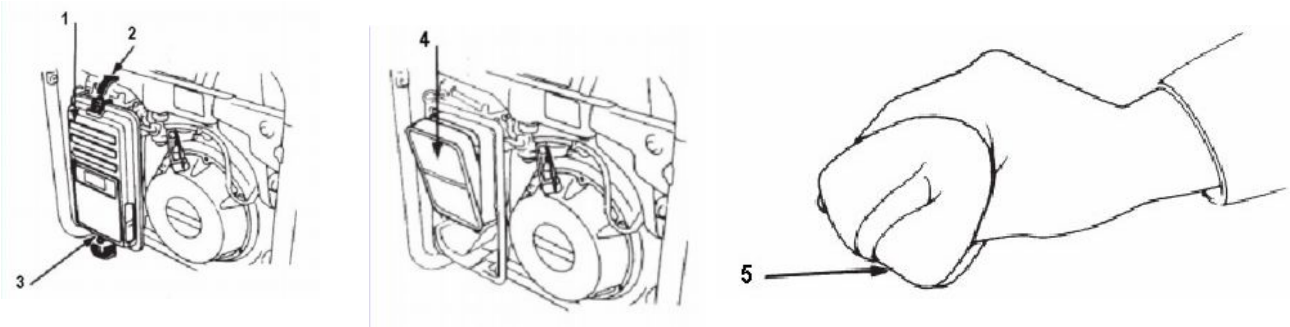

1. Отстегните зажимы (2,3) крышки воздушного фильтра (1), снимите крышку и достаньте фильтрующий элемент (5).
2. Промойте фильтрующий элемент в растворе моющего средства в теплой воде. Высушите фильтрующий элемент.
3. Установите обратно фильтр и крышку воздушного фильтра.

ЧИСТКА ОТСТОЙНИКА ТОПЛИВА

Отстойник предотвращает попадание грязи и воды в карбюратор. Если двигатель не запускался в течение долгого времени, то отстойник необходимо промыть.

1. Поверните топливный клапан (1) в положение OFF (ВЫКЛ). Снимите отстойник (2), уплотнительное кольцо (3) и фильтр (4).
2. Промойте отстойник, уплотнительное кольцо и фильтр в невоспламеняемом растворе.
3. Установите обратно фильтр, уплотнительное кольцо и отстойник.
4. Поверните топливный клапан в положение ON (ВКЛ) и проверьте на отсутствие утечек.

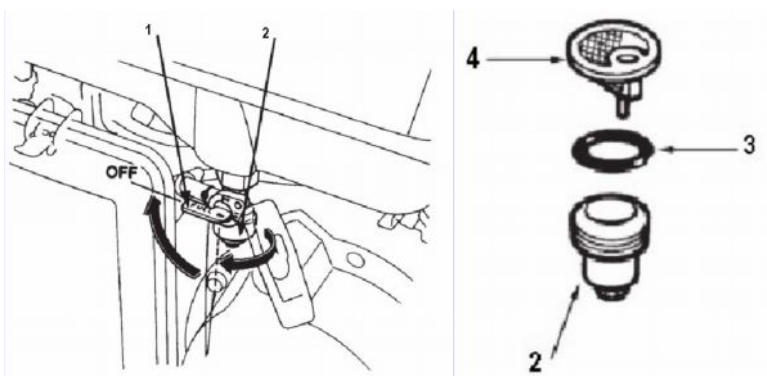

ОБСЛУЖИВАНИЕ СВЕЧИ ЗАЖИГАНИЯ

Рекомендуемые свечи зажигания:

LDF6TC,

TME170: BPR6ES

TME260, TME360, TME410: BPR5ES

TME280: BP6ES

Для обеспечения правильной работы двигателя, свеча зажигания должна быть правильно подобрана.

Замена свечи зажигания:

1. Снимите крышку свечи зажигания (2).
2. Удалите скопившуюся грязь вокруг основания свечи зажигания.
3. Используйте специальный ключ (1) для того, чтобы снять свечу зажигания.
4. Визуально осмотрите свечу зажигания. Если изоляция повреждена, замените свечу. Протрите свечу зажигания с помощью проволочной щетки, если вы будете использовать ее повторно.
5. Убедитесь, что шайба свечи зажигания в хорошем состоянии, закрутите свечу вручную, избегая срыва резьбы.
6. После установки свечи зажигания затяните ее ключом (1), чтобы зажать шайбу.

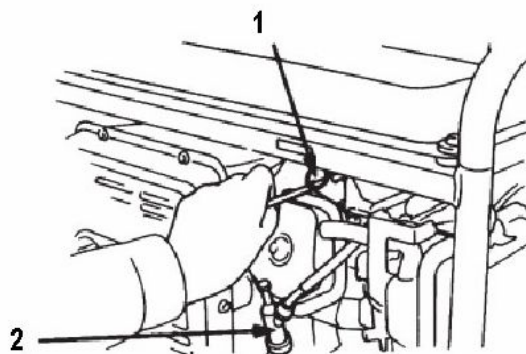

ПРИМЕЧАНИЕ: Свечу зажигания необходимо затянуть. Неправильно установленная свеча нагревается и может вызвать повреждения двигателя. Используйте только рекомендованные свечи зажигания или их аналоги.

ТРАНСПОРТИРОВКА / ХРАНЕНИЕ

При транспортировке генератора переведите переключатель двигателя и топливный клапан в положение OFF (ВЫКЛ). Генератор должен находиться на ровной поверхности, чтобы избежать утечек топлива. Пары топлива или пролитое топливо может воспламениться.

⚠ ПРЕДУПРЕЖДЕНИЕ! Взаимодействие с горячим двигателем или выхлопной системой может вызвать серьезные ожоги или пожар. Двигатель должен остыть перед транспортировкой или хранением генератора.

Не кидайте и не переворачивайте генератор во время транспортировки или хранения. Не кладите на генератор тяжелые предметы.

Перед подготовкой генератора к хранению убедитесь в том, что помещение, где будет храниться генератор не подвержено влаге и пыли.

Эксклюзивный дистрибьютор ТМ «СПЕЦ» в России:

ЗАО "Интеринструмент - комплектация"

109518, Россия, г. Москва, 2-й Грайвороновский проезд, 34

тел. +7 (495) 781-82-82

E-mail: info@instrument.vostok.ru

Сделано в Китае.

ГАРАНТИЯ ИЗГОТОВИТЕЛЯ

- 1. Гарантийный срок эксплуатации изделия составляет 12 месяцев со дня продажи, при условии соблюдения потребителем правил эксплуатации, хранения и транспортировки.**
- 2. Все претензии по качеству будут рассмотрены только после проверки изделия в сервисном центре.**
- 3. Условия гарантии предусматривают бесплатную замену деталей и узлов изделия, в которых обнаружен производственный дефект (заводской брак).**
- 4. Гарантия не распространяется на расходные материалы, на любые другие части изделия, имеющие естественный ограниченный срок службы (в том числе сальники, манжеты, уплотнения, поршневые кольца, цилиндры, клапаны, графитовые щетки, подшипниковые опоры и пр.), а также на дефекты, являющиеся следствием естественного износа.**
- 5. Условия гарантии не предусматривают профилактику и чистку изделия, регулировку рабочих параметров, а также выезд мастера к месту эксплуатации изделия с целью его подключения, настройки, ремонта или консультаций.**
- 6. Вместе с тем сервисный центр имеет право отказа от бесплатного гарантийного ремонта в следующих случаях:**
 - при отсутствии паспорта изделия, гарантийных талонов**
 - при неправильно или с исправлениями заполненном свидетельстве о продаже или гарантийном талоне**
 - при использовании изделия не по назначению или с нарушениями правил эксплуатации**
 - при наличии механических повреждений (трещины, сколы, следы ударов и падений, деформация корпуса) , в том числе полученных в результате замерзания воды (образования льда)**
 - при наличии внутри агрегата посторонних предметов**
 - при наличии оплавления каких-либо элементов изделия или других признаков превышения максимальной температуры эксплуатации или хранения**
 - при наличии признаков самостоятельного ремонта вне авторизованного сервисного центра**
 - при наличии признаков изменения пользователем конструкции изделия;**
 - при наличии загрязнений изделия как внутренних, так и внешних.**
- 7. Транспортные расходы не входят в объем гарантийного обслуживания.**

Свидетельство о продаже

Модель _____	
Заводской номер _____	место печати
Дата продажи _____	
Подпись продавца _____	СПЕЦ 

Дополнительную информацию о центрах технического обслуживания в Вашем регионе Вы можете получить у продавца.

Гарантийный талон №1

Заполняется сервисным центром

Дата приема в ремонт _____
 Дата выдачи из ремонта _____
 Подпись приемщика _____



М.П.



Гарантийный талон №1

Заполняется продавцом

Модель изделия _____
 Дата продажи _____
 Подпись продавца _____

В процессе ремонта заменены следующие запчасти:

Наименование	Кол-во

Ремонт выполнил _____
 Дата окончания ремонта _____



М.П.

Гарантийный талон №2

Заполняется сервисным центром

Дата приема в ремонт _____
 Дата выдачи из ремонта _____
 Подпись приемщика _____



М.П.



Гарантийный талон №2

Заполняется продавцом

Модель изделия _____
 Дата продажи _____
 Подпись продавца _____

В процессе ремонта заменены следующие запчасти:

Наименование	Кол-во

Ремонт выполнил _____
 Дата окончания ремонта _____



М.П.

Гарантийный талон №3

Заполняется сервисным центром

Дата приема в ремонт _____
 Дата выдачи из ремонта _____
 Подпись приемщика _____



М.П.



Гарантийный талон №3

Заполняется продавцом

Модель изделия _____
 Дата продажи _____
 Подпись продавца _____

В процессе ремонта заменены следующие запчасти:

Наименование	Кол-во

Ремонт выполнил _____
 Дата окончания ремонта _____



М.П.

